

## Sentinel Eliminator Vortex<sup>®</sup>250

### Ultrakompakter Schlamm- und Magnetitabscheider für die leistungsstarke magnetische Filtration von Systemverunreinigungen

Zirkulierende Verunreinigungen in Heizungsanlagen können zu Verschleiß und zum vorzeitigen Defekt von Pumpen, Ventilen und Wärmetauschern führen. Ein unter dem Kessel montierter Sentinel Eliminator Vortex250 Filter schützt die Anlage vor allen Arten von Verunreinigungen und eignet sich ideal für den Einbau in Bereichen, in denen der Platz stark eingeschränkt ist.

- **Ultrakompakter Filter**  
Ideal für enge Räume und den Einbau in Schränken.
- **Höchste Qualität der Materialien und der Konstruktion**  
Sicherheit eines robusten Produkts mit geringen Wartungskosten dank Doppeldichtungen, GFK-Gehäuse in Automobilqualität und einem geschmiedeten Messing-T-Stück mit integriertem Absperrventil.
- **Gründliche und saubere Reinigung in Sekunden ohne Werkzeug**  
Schneller Service in kürzester Zeit vor Ort durch einfaches Ausspülen oder vollständiger Demontage zur Demonstration für den Hausbesitzer.
- **9000 Gauss Magnet mit 180 ml Abscheidekapazität**  
Maximiert eine sehr hohe Aufnahme von Magnetit und anderer Verunreinigungen bereits im erste Durchlauf und gewährleistet danach eine kontinuierliche Abscheidung.

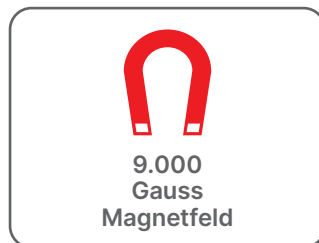

#### Das Sentinel-System

Lebenslanger Schutz für Heizungs-, Kühl- und Warmwassersysteme nach dem bewährten Sentinel-Ansatz  
Reinigen – Schützen – Warten



#### REINIGEN

SCHAFFEN SIE DIE GRUNDLAGE FÜR EINE OPTIMALE LEISTUNG



#### SCHÜTZEN

ERHÖHEN SIE BETRIEBSDAUER UND EFFIZIENZ DES SYSTEMS



#### WARTEN

GEWÄHRLEISTEN SIE EINEN NACHHALTIGEN SCHUTZ

## Beschreibung

Der Sentinel Eliminator Vortex®250 Systemfilter entfernt alle Arten von Verunreinigungen, welche üblicherweise in Zentralheizungssystemen auftreten. Er bietet Schutz für den Kessel und hilft, den optimalen Betrieb und die Effizienz des Systems zu erhalten.

## Betrieb

Der Sentinel Eliminator Vortex250 ist so konstruiert, dass er bei beengten Platzverhältnissen direkt unter den Kessel passt. Die leistungsstarken Neodym-Eisenboron-Magnete verbessern die Magnetitaufnahme und -rückhaltung. Die gesammelten Ablagerungen können einfach abgelassen werden, indem der Magnet aus der Hülse entfernt und das Spülventil an der Unterseite des Filters geöffnet werden.

## Zusätzliche Merkmale

**Absperrung:** Integriertes Absperrventil im Messing-T-Stück

**Fassungsvermögen der Filterkammer:** 180 ml

**Kompakte Bauweise:** Minimale Bauhöhe für einfachen Einbau in Kesselschränke und engen Räumen

**Manipulationssicher:** Spülventil mit Sicherheitsmechanismus

## Technische Daten

Maximale Temperatur:	100°C
Maximaler Betriebsdruck:	3 bar
Maximale Durchflussmenge:	35 Liter/min
Montage:	Horizontale Montage
Anschlüsse:	22 mm Klemmverschraubung (inklusive)
Gewicht (verpackt):	1,1 kg

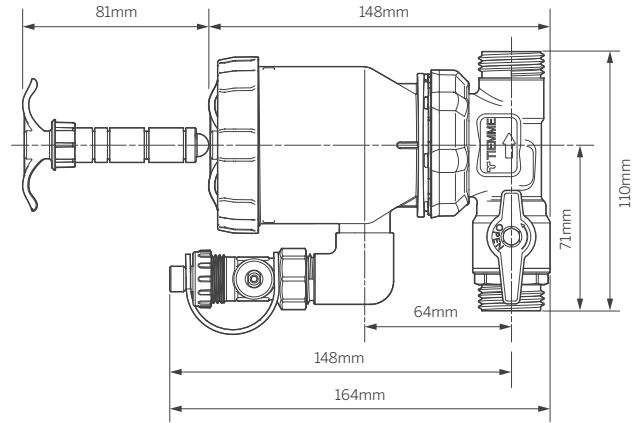

## Druckverlustdiagramm - Eliminator Vortex250

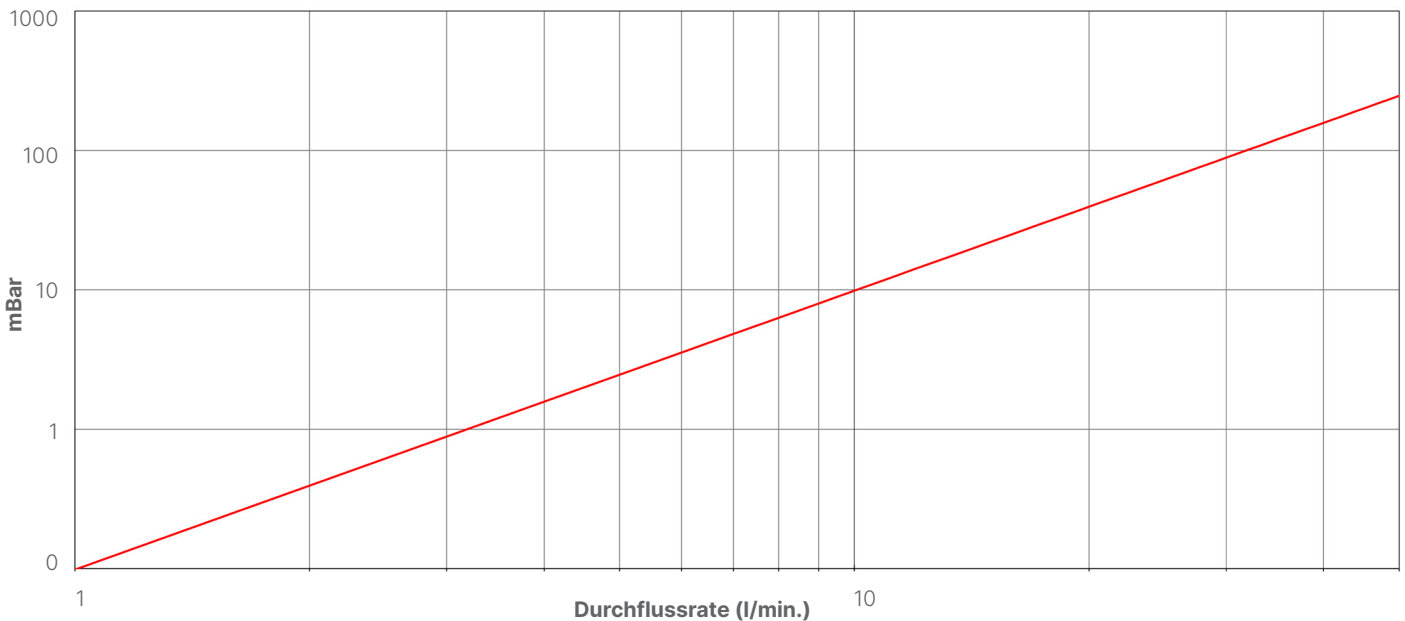

### Sentinel Performance Solutions Ltd.

DE Widdersdorfer Str. 188, 50825 Köln, Deutschland. Tel: +49 (0) 221/43 02 77 50

FR Cité Descartes, 16 rue Albert Einstein, 77420 Champs sur Marne, France. Tél +33 (0) 1 64 15 22 40

Sentinel ist ein Warenzeichen von Sentinel Performance Solutions Ltd.

www.sentinelprotects.com

