

Sentinel Eliminator Vortex[®]200

Ultra-kompaktowy filtr do wydajnej filtracji magnetycznej zanieczyszczeń w systemie

Zanieczyszczenia krążące w układach ogrzewania mogą powodować niszczenie i przedwczesne zużycie pomp, zaworów oraz wymienników ciepła. Sentinel Eliminator Vortex200, montowany pod kotłem, chroni system przed wszelkimi zanieczyszczeniami i idealnie nadaje się do montażu w zabudowie, gdzie dostępna przestrzeń jest bardzo ograniczona.

- **Filtr ultra-kompaktowy**

Idealny do montażu w ograniczonej przestrzeni i w zabudowie.

- **Łatwy dostęp w celu dokładnego czyszczenia bez potrzeby stosowania specjalnych narzędzi**

Przeptukiwanie w ramach szybkiego serwisu (co skraca czas pracy na miejscu) lub demontażu podczas demonstracji dla właściciela obiektu.

- **Wyprodukowano zgodnie z normami motoryzacyjnymi, z użyciem podwójnych uszczelek i wysokiej jakości zaworów spełniających normy UE**

Wytrzymały korpus i niskie koszty serwisowe.

- **Magnes o mocy 9000 Gs i zdolności wychwytywania 200 ml**

Maksymalizacja wydajności pierwszego cyklu oraz ciągłe wychwytywanie i zatrzymywanie zanieczyszczeń.

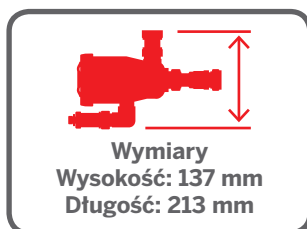

System Sentinel

Długotrwała ochrona instalacji grzewczych, dzięki zastosowaniu najlepszych praktyk...



PŁUCZ
ODPOWIEDNIM
ŚRODKIEM
CZYSZCZĄCYM



CHROŃ
ZA POMOCĄ
INHIBITORA
X100



KONSERWUJ
ZA POMOCĄ
ZESTAWU
TESTOWEGO

Opis

System filtra Sentinel Eliminator Vortex®200 usuwa wszelkie rodzaje zanieczyszczeń zwykle związanych z instalacjami centralnego ogrzewania, zapewniając ochronę kotła i wspomagając utrzymanie optymalnego działania i wydajności systemu.

Działanie

Sentinel Eliminator Vortex200 został zaprojektowany z myślą o montażu pod kotłem w ograniczonej przestrzeni. Silne magnesy typu neodym-żelazo-bor zwiększają wychwytywanie zanieczyszczeń magnetycznych a siatka in-line chroni przed ponownym przedostaniem się zanieczyszczeń do systemu. Zebrane zanieczyszczenia można zwyczajnie spuścić usuwając magnes z rękawa i otwierając zawór spustowy, znajdujący się u podstawy modułu.

Dodatkowe funkcje

Pojemność komory filtra: 200 ml

Kompaktowa konstrukcja: Mniejsza wysokość umożliwiająca łatwy montaż w zabudowie kotła

Zabezpieczenie przed manipulacją: Zawór spustowy z mechanizmem bezpieczeństwa

Punkt dozowania: Dla produktów Sentinel Rapid-Dose® (300 ml)

Specyfikacja techniczna

Temperatura maksymalna: 100°C

Maksymalne ciśnienie robocze: 3 bar

Maksymalna szybkość przepływu: 50 litrów/minutę

Montaż: Montaż pionowy w przyłączy kotła

Złącza: Górne złącze żeńskie / z gwintem wewnętrznym 3/4" BSP
Tylne złącze męskie / z gwintem zewnętrznym 3/4" BSP

Waga (w opakowaniu): 0,8 kg

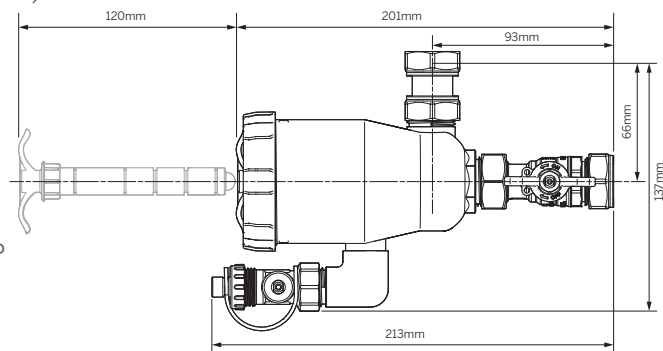

Wykres strat ciśnienia - Eliminator Vortex200

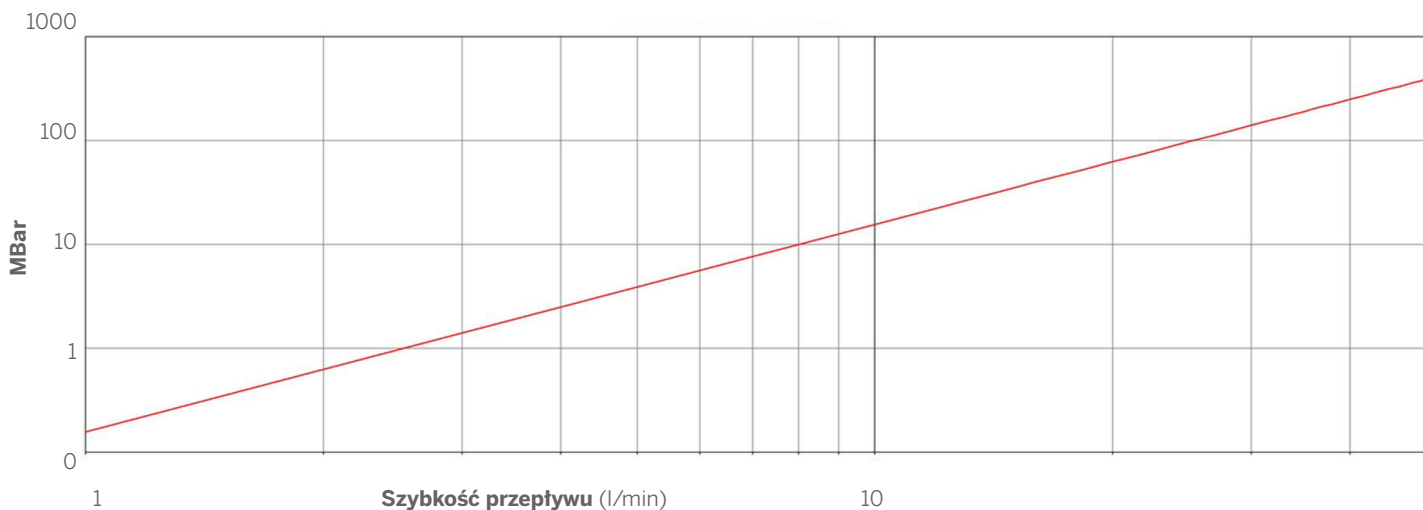

Sentinel Performance Solutions Ltd

7650 Daresbury Park, Warrington, Cheshire, WA4 4BS, United Kingdom.

Tel: +44 (0) 1928 704 330 www.sentinelprotects.com/pl

