

Sentinel Eliminator Vortex[®] 300

Kompaktní filtr s účinnou magnetickou filtrací nečistot v topném systému

Obíhání nečistot v systému ústředního vytápění může způsobit opotřebení a předčasné poruchy čerpadel, ventilů a tepelných výměníků. Filtr Sentinel Eliminator Vortex300 instalovaný do vratného potrubí kotle poskytuje systému ochranu proti všem druhům nečistot a je ideální pro montáž v místech s omezeným prostorem.

- **Kompaktní konstrukce v kombinaci s instalací do potrubí a tvarovkou typu T otočnou o 360 °**

Pro snadnou a rychlou instalaci na potrubí v jakékoli orientaci.

- **Vyroben podle norem pro automobilový průmysl s robustním sklolaminátovým tělesem, dvojitým těsněním a kvalitními mosaznými ventily vyrobenými v EU**

Desetiletá záruka, která zákazníkovi zcela ujišťuje o dlouholeté kvalitě.

- **Různé možnosti čištění**

Umožňuje rychlé a účinné proplachování při servisu nebo jednoduchou kontrolu nahromaděných nečistot.

- **Unikátní cyklónové jádro Vortex Core s výkonnými neodymovými magnety**

Zachycuje víc magnetitu než ostatní špičkové malé filtry. Zabraňuje zanesení filtru a napomáhá zachycování dalších typů nečistot.

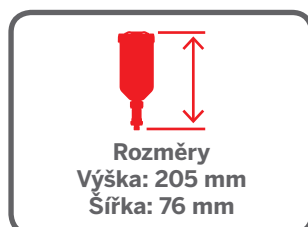

System Sentinel

Ochrana topných systémů a systémů na ohřev teplé vody s využitím dlouhodobých zkušeností s...



ČIŠTĚNÍM
VHODNÝM
ČISTIČÍM
PROSTŘEDKEM



OCHRANOU
POMOCÍ
PŘÍPRAVKU
X100 INHIBITOR



PRAVIDELNOU
KONTROLOU A
ÚDRŽBOU

Popis

Filtr Sentinel Eliminator Vortex® odstraňuje veškeré typy nečistot běžně se vyskytující u vodních systémů ústředního vytápění, čímž poskytuje ochranu kotlů a napomáhá udržovat optimální fungování a účinnost systému.

Funkce

Filtr Sentinel Eliminator Vortex využívá jedinečné cyklónové jádro Vortex Core k zajištění maximální možné doby kontaktu mezi cirkulujícími nečistotami a výkonnými magnety na bázi neodym-železo-bor. Cyklónové jádro Vortex Core snižuje průtok vody a turbulence v jednotce a tím zvyšuje míru zachycování nečistot. Rovněž zajišťuje, že se filtr nikdy nezanese. Nahromaděné nečistoty lze jednoduše odstranit vyjmutím magnetu z pouzdra a otevřením vypouštěcího ventilu ve spodní části jednotky.

Další funkce

Kapacita komory filtru: 300 ml

Kompaktní konstrukce: Nižší výška pro snadnou montáž v omezených prostorech

Nemůže se ucpat: Plná jednotka nemá vliv na proudění v systému

Zajištění proti neoprávněnému zásahu: Vypouštěcí ventil s bezpečnostním prvkem

Způsob aplikace: Kompatibilní s výrobkem Sentinel Rapid-Dose® (300 ml)

Technická specifikace

Maximální teplota: 100 °C

Maximální provozní tlak: 3 bary

Maximální průtok: 50 litrů/min

Montáž: Hlavní jednotka pouze svisle
– tok vyrovnán se směrovou šipkou

Konektory: Kompresní 22 mm a ¾"

Hmotnost (včetně obalu): 22mm ventily – 1,3 kg
¾" ventily – 1,2 kg

Vortex300

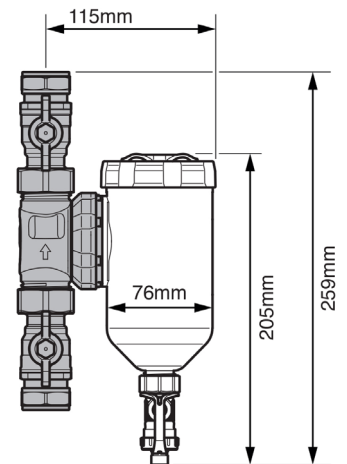
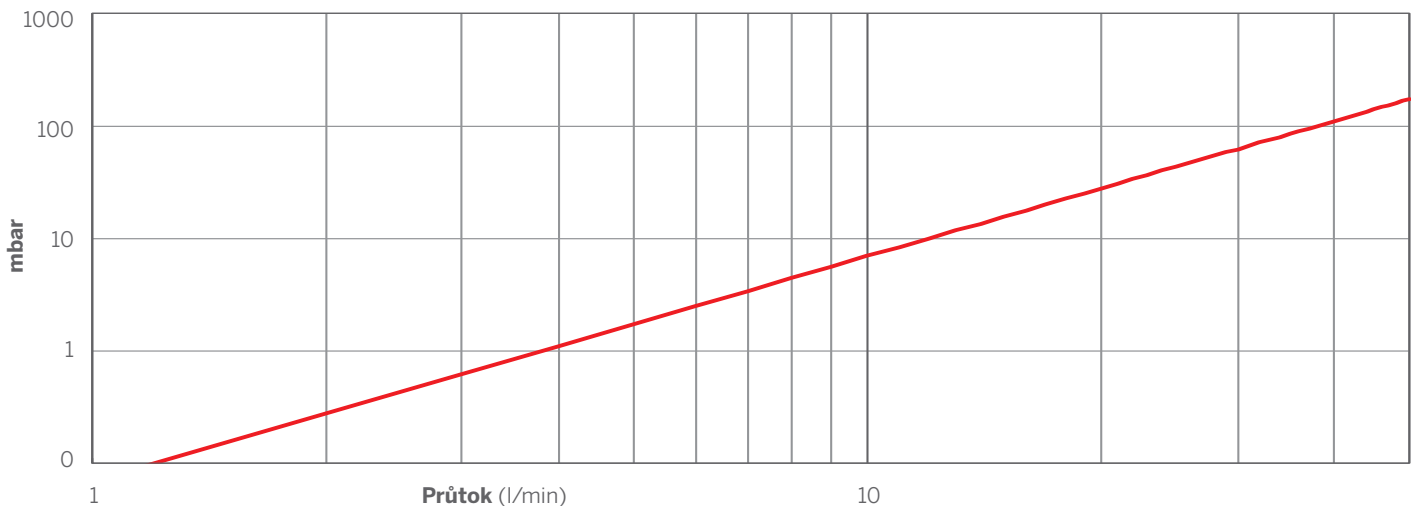

Diagram Poklesu Tlaku – Eliminator Vortex300



Sentinel Performance Solutions Ltd

7650 Daresbury Park, Warrington, Cheshire, WA4 4BS, United Kingdom.

Tel: +44 (0) 1928 704 330 www.sentinelprotects.com/cz