

Sentinel Eliminator Vortex[®] 500

Großer Filter für leistungsstarke magnetische Filtration von Systemverunreinigungen

Zirkulierende Verunreinigungen in Heizungsanlagen können zu Verschleiß und zum vorzeitigen Defekt von Pumpen, Ventilen und Wärmeaustauschern führen. Ein an der Rücklaufleitung am Kessel montierter Filter - Sentinel Eliminator Vortex500 - schützt die Anlage vor allen Arten von Verunreinigungen.

- **Hohe Abscheidekapazität für Verunreinigungen, geeignet für hohe Durchflussraten und Reiheneinbau mit einem um 360° drehbaren T-Stück**

Ideal, wenn eine bessere Abscheidung von Verunreinigungen erforderlich ist. Schnelle und einfache Montage an Rohrleitungen in beliebiger Ausrichtung.

- **Einzigartiger Vortex-Kern mit leistungsstarker Neodym-Magnetbaugruppe**

Hervorragendes Rückhaltevermögen von Verunreinigungen im Umlaufsystem. Sorgt dafür, dass der Filter nicht verstopft, und kann die Abscheidung anderer Verunreinigungsarten unterstützen.

- **Flexible Reinigung**

Schnelles und effektives Spülen während der Wartung oder ein einfacher Nachweis der Abscheidung.

- **Hergestellt nach den Standards der Automobilbranche mit robustem GFK-Gehäuse, Doppeldichtungen und hochwertigen, in der EU hergestellten Messingventilen**

Mit 10 Jahren Garantie haben Sie die Gewissheit dauerhafter Qualität.

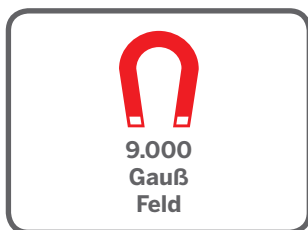
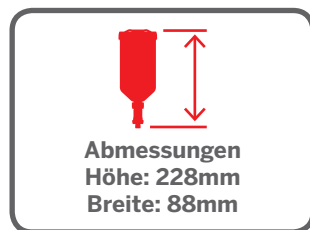

Das Sentinel System

Dauerhafter Schutz für Heizungs- und Heißwasseranlagen mit dem bewährten Sentinel-System Reinigen - Schützen - Warten....



REINIGEN
SCHAFFEN SIE DIE
GRUNDLAGE FÜR
EINE OPTIMALE
LEISTUNG



SCHÜTZEN
ERHÖHEN SIE
BETRIEBSDAUER
UND EFFIZIENZ
DES SYSTEMS



WARTEN
GEWÄHRLEISTEN
SIE EINEN
NACHHALTIGEN
SCHUTZ

Beschreibung

Der Anlagenfilter Sentinel Eliminator Vortex® entfernt alle Arten von Verunreinigungen, die gewöhnlich in Heizungsanlagen auftreten. Er schützt den Kessel und hilft, den optimalen Betrieb und die Effizienz der Anlage, zu erhalten.

Betrieb

Sentinel Eliminator Vortex nutzt einen einzigartigen Vortex-Kern, um eine maximale Kontaktzeit zwischen den zirkulierenden Verunreinigungen und den leistungsstarken Neodym-Eisen-Bor-Magneten zu erreichen. Der Vortex-Kern reduziert die Wasserdurchflussrate und Turbulenz innerhalb der Einheit, um das Rückhaltevermögen von Verunreinigungen zu verbessern. Er gewährleistet außerdem, dass der Filter verstopfungsfrei bleibt. Die abgeschiedenen Verunreinigungen können einfach aus der Anlage gespült werden, indem der Magnet aus seinem Bund entfernt und das Ablassventil am Unterteil des Filters geöffnet wird.

Zusätzliche Merkmale

- Hohe Abscheidekapazität:** Geeignet zur Verwendung bei Systemen, die größer oder stärker verschmutzt sind oder eine beträchtliche Menge an Verunreinigungen umwälzen
- Bleibt verstopfungsfrei:** Systembetrieb wird durch vollen Filter nicht beeinträchtigt
- Manipulationssicher:** Sicherheitsfunktion mit Ablass-/Tastventil
- Hoher Durchfluss:** Maximale Durchflussrate 50 Liter pro Minute
- Dosierung:** Kompatibel mit Sentinel Rapid-Dose® (300 ml)

Technische Daten

- Maximaltemperatur:** 100°C
- Maximaler Betriebsdruck:** 3 bar
- Maximale Durchflussrate:** 50 Liter/min
- Montage:** Hauptgerät nur aufrecht montieren
– Durchfluss am Richtungspfeil ausrichten
- Anschlüsse:** 28 mm Klemmverschraubung und 1" AG
- Gewicht:** 1,6 kg (ohne Verpackung, inklusive Kugelhahn)

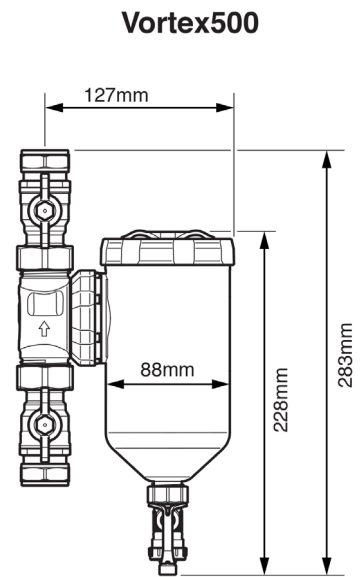

Druckverlustdiagramm - Eliminator Vortex500

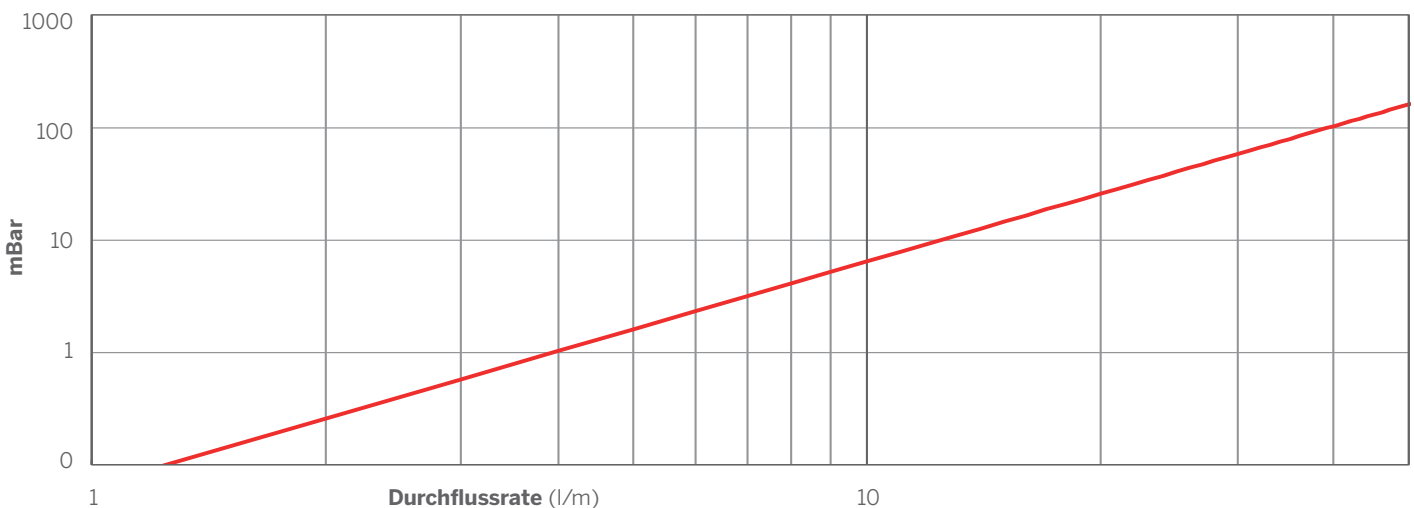

Sentinel Performance Solutions Ltd

Widdersdorfer Straße 188, 50825 Köln, Deutschland
Tel: +49 (0) 221 3402 7750 www.sentinelprotects.com/de