

Sentinel Eliminator Vortex[®] 500

Grote filter voor krachtige magnetische filtratie van vuil in de installatie

Los vuil in centrale verwarmingssystemen kan tot slijtage en voortijdige defecten van de pompen, kleppen en warmtewisselaars leiden. Sentinel Eliminator Vortex500, die op de retourleiding van de boiler wordt gemonteerd, beschermt het systeem tegen alle soorten vuil en is ideaal voor installatie op plaatsen met beperkte ruimte.

- **Grote vergaarcapaciteit en geschikt voor hoge debieten, gecombineerd met installatie in de leiding en een draaiend (360°) T-stuk**

Ideaal waar meer puin collectie nodig is. Snel en eenvoudig op leidingwerk in alle richtingen te monteren.

- **Flexibele reinigingsmethodes**

Biedt een snelle en doeltreffende doorspoeling bij onderhoud of toont de vergaarwerking aan.

- **Gefabriceerd volgens normen in de auto-industrie met een robuuste behuizing van GVK (glasvezel versterkt polyester), dubbele afdichtingen en hoogwaardige in de EU vervaardigde messing kleppen**

10 jaar garantie voor totale zekerheid en duurzame kwaliteit.

- **Unieke vortex-kern met krachtige neodymium magneet**

Uitstekende vergaring van circulerend systeemvuil. Zorgt ervoor dat de filter niet verstopt kan raken en kan de vergaring van andere soorten vuil bevorderen.

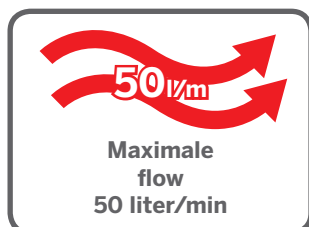
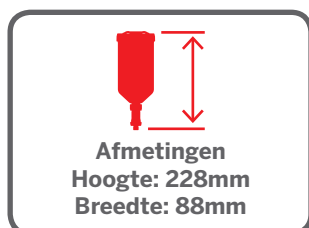

Het Sentinel-systeem

Levenslange bescherming voor centrale verwarmings- en heetwaterinstallaties met het Best-Practice-Proces van...



REINIGEN
MET EEN
GESCHIKTE
REINIGER



BESCHERMEN
MET
X100 CV
WATERBEHANDELING



ONDERHOUDEN
MET
TESTSET

Beschrijving

De Sentinel Eliminator Vortex® installatiefilter verwijdert alle soorten vuil die normaal in natte centrale verwarmingssystemen worden aangetroffen, voor bescherming van de boiler en het behoud van de optimale werking en efficiëntie van de installatie.

Werking

Sentinel Eliminator Vortex heeft een unieke vortex-kern voor een maximale contacttijd tussen het losse vuil en de krachtige neodymium-ijzer-boor magneten. De Vortex Core beperkt het waterdebiet en de turbulentie binnen de eenheid om vuilvergaring te verbeteren. Zorgt ook dat het filter nooit verstopt raakt. Het vergaarde vuil kan eenvoudig worden weggespoeld door de magneet uit de huls te halen en de aftapklep aan de onderkant open te zetten.

Extra kenmerken

Grote vergaarcapaciteit: Geschikt voor gebruik bij vuile systemen die groter of vuiler zijn, of systemen met een aanzienlijke hoeveelheid circulerend vuil

Kan niet verstopt raken: Volle eenheid is niet van invloed op de werking van het systeem

Beveiligd: Veiligheidsfunctie van afvoerventiel

Hoog debiet: Maximale flow 50 liter/min

Dosering: Geschikt voor gebruik met Sentinel Rapid-Dose® (300 ml)

Technische specificatie

Maximumtemperatuur: 100°C

Maximale bedrijfsdruk: 3 bar

Maximale flow: 50 liter/min

Bevestiging: Toestel zelf uitsluitend rechtop – doorstroming volgens pijl

Appendage: Compressie 1" en 28 mm

Gewicht (verpakt): Kleppen van 28 mm - 1.6kg
Kleppen van 1" - 1.4kg

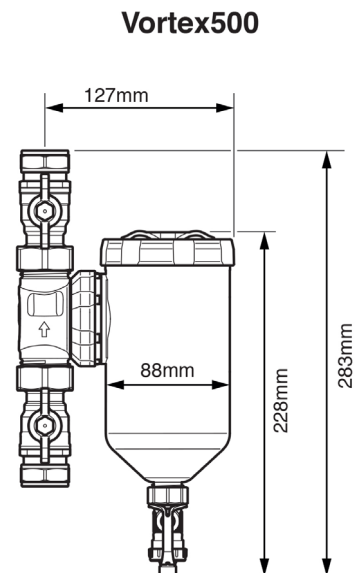

Drukvervalgrafiek - Eliminator Vortex500

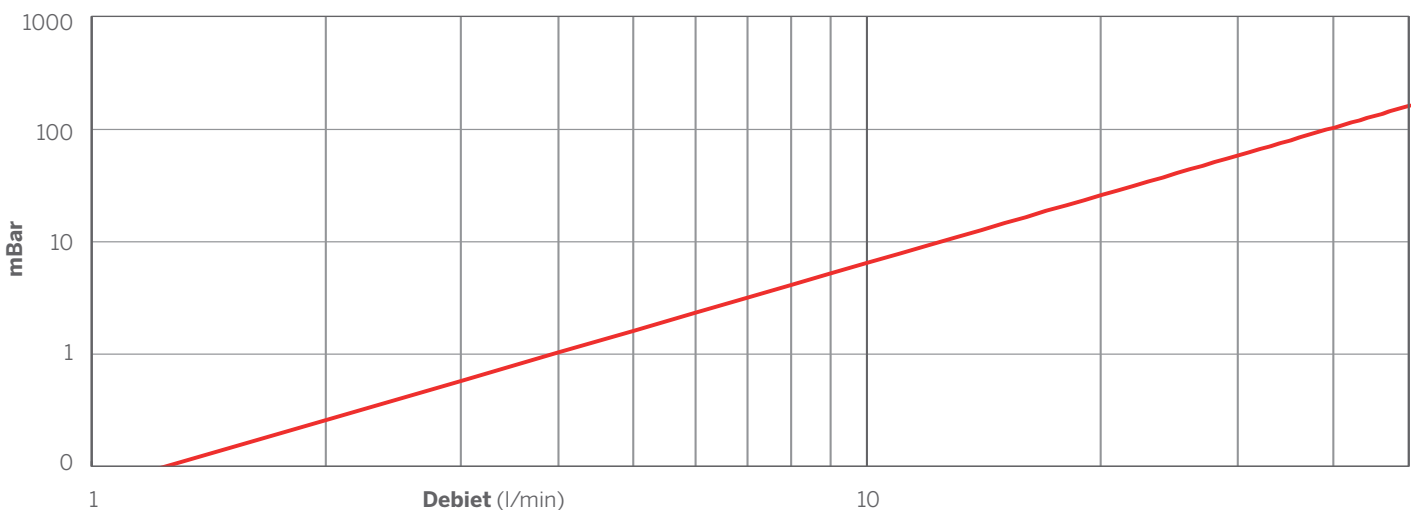

Sentinel Performance Solutions Ltd

7650 Daresbury Park, Warrington, Cheshire, WA4 4BS, United Kingdom.

Tel: +44 (0)1928 704 330 www.sentinelprotects.com/nl